

書類作成及び出品に際しての注意事項

※必ずご確認ください。

1 部門事務局及び実行委員会への参加申し込みと書類提出について

〈参加校責任者〉

- ① 「Web 出品申込システム利用説明」を大会公式ホームページ (<http://shinshu-soubunsai2018.jp/>) 美術・工芸部門からダウンロードして「全国高等学校総合文化祭 美術・工芸部門 Web 出品申込システム」から参加申し込みをしてください。
- ② 学校名は省略せずに記入してください。
- ③ 共同作品の場合は、「制作者」の欄に代表生徒名を記入し、(代表)と記入してください。
- ④ 共同作品の場合は、「共同制作」の「名前」欄に全ての作者名・学年・性別を記入してください。
- ⑤ 参加校の責任者は、Web 出品申込システムから「参加申込書(別紙1)」を1部、「参加部門に関する基本調査【美術・工芸部門】(別紙2)」を1部、「出品票(別紙3)」を3部、印刷し、署名と押印(別紙1：学校公印、別紙2：生徒または保護者の署名)のうえ、「別紙1」「別紙2」「別紙3」を各1部、各都道府県高等学校文化(芸術)連盟へ送付してください。
- ⑥ 「出品票(別紙3)」の残りの2部は、作品出品時に以下の2カ所に貼付してください。
 - ア 作品裏面右上部に貼付
 - イ 梱包後、見やすい場所に貼付※立体作品については各校で工夫してください。
- ⑦ 出品作品については、カラー・500万画素以上のデジタルカメラ(最高画質設定)で、望遠撮影し作品が歪まないように撮影してください。なお、デザイン作品については、ビニールを外した状態で撮影してください。立体作品については背景に人物や室内等が写らないよう、無地の背景をバックに撮影してください。画像データは6MB以下にリサイズして Web 出品申込システムに登録してください。
※様式1～3、書式1～3、別紙1～3、書き方の違いがありますが、同じ書類を指します。

〈各都道府県高等学校文化(芸術)連盟〉

- ① 「Web 出品申込システム利用説明」を参照し、都道府県代表者の情報を入力してください。
- ② 各都道府県高等学校文化(芸術)連盟は「参加申込書(別紙1)」1部、「参加部門に関する基本調査【美術・工芸部門】(別紙2)」1部、「出品票(別紙3)」1部を長野県実行委員会事務局へ送付してください。
- ③ 出品校からの入力を確認し、システムで完了の連絡をしてください。

送付締切日：**平成30年5月7日(月)**

2 出品(搬入)に際しての留意事項

◆平面作品

- ① 必要事項を記入した「出品票(別紙3)」を作品の裏面右上部に貼付してください。
- ② 取り付け金具類は、作品仮額の上部から20cmの位置に取り付けてください。作品裏面から突起しないよう、必ず木枠内側側面に金具をつけて針金を張ってください。取り付け部分の強度の確認をお願いします。
- ③ 「仮額」の取付は確実にいき、釘や取付金具等で他の作品に傷を付けないよう十分配慮してください。
- ④ 額装は額が作品面より必ず前に出ている状態で取り付けてください。額より作品が前に出ると額の意図がありません。作品表面の破損を避けるために、必ず確認してください。

◆立体作品

- ① 必要事項を記入した「出品票(別紙3)」を作品の裏面(背面)に貼付してください。また、作品の天地左右、展示の方法がわかるようにしてください。なお貼付については、各校で工夫してください。

- ② 複数のパーツを配置して展示する作品は、パーツの配置図等を添付してください。
- ③ 木組みで作品を梱包する時は、ふたの面がわかるように「上、ふた」などの印を付け、ふたは木ねじ等でしっかりとめてください。※例年搬入時の作品の破損等の事例があります。梱包の際は十分ご注意ください。
- ④ 作品の重量については、出品規定の50kg以内を厳守してください。
- ⑤ 石膏作品は振動に非常に弱いので、梱包は「木枠に宙吊り」状態をお願いします。エアキャップのみの梱包は、運搬時に接する部分が破れて役目を果たさなくなる可能性があります。

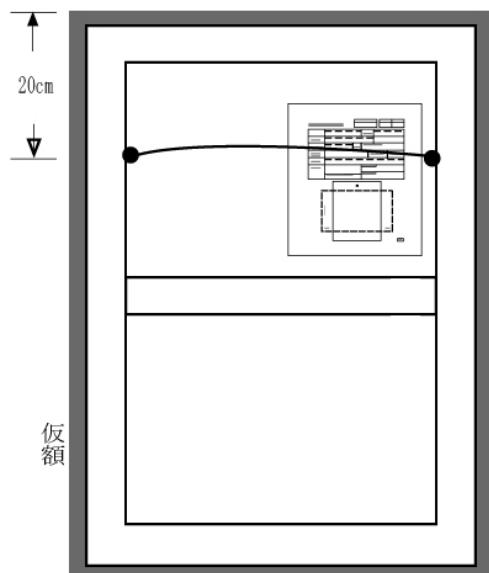

例：絵画作品裏面

立体作品の出品規定解説 (注意してください)

○
2 m
1 m 1 m

×

×

床面積 1 m × 1 m 高さ 2 m
の容積からはみ出してはいけません。
左図のような場合も受付不可となります。

**規格外の作品は展示できませんので
出品規定を遵守していただきますよう
ご理解とご協力をお願いいたします。**

規格に関する問い合わせ先： 第42回全国総合文化祭長野大会美術・工芸部門
代表委員 臼井 亮（うすい りょう）
〒385-0022 佐久市岩村田 1248-1 長野県岩村田高等学校内
Tel 0267-67-2439 Fax 0267-66-1450
e-mail: 42bij-09@nagano-c.ed.jp